

Lp.	Rodzaj pomieszczenia	Podłoga	Pow. [m <sup>2</sup> ]
1.	kuchnia	płytki ceramiczne	12.15[m <sup>2</sup> ]
2.	pokój	panele podłogowe	19.35[m <sup>2</sup> ]
3.	pokój	panele podłogowe	12.30[m <sup>2</sup> ]
4.	korytarz	panele podłogowe	6.25[m <sup>2</sup> ]
5.	łazienka	płytki ceramiczne	4.20[m <sup>2</sup> ]
<b>razem:</b>			<b>54.25[m<sup>2</sup>]</b>

**OKNA W PRZEDMIOTOWYM LOKALU**

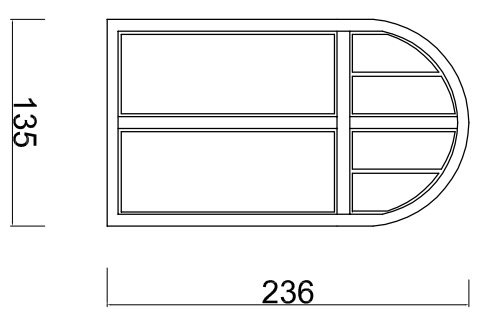

		<b>DATA:</b> 05.03.2017		<b>SKALA:</b> 1:50	
<b>AUTOR PROJEKTU:</b> mgr inż. Marek Michonowski <small>(architekt)</small>		<b>nr. uprawnień:</b> WKP/0271/P/OK/09		<b>OBIEKT:</b> LOKAL MIESZKALNY W BUDYNKU WIELODZINIANYM	
<b>INWESTOR:</b> Gminna Spółka Pl. 20-go Października 1 63 - 100 Sten		<b>LOKALIZACJA:</b> ul. Mickiewicza 55/1 63 - 100 Sten działka nr ewkl. 1364/1		<b>RYSUNEK:</b> RZUT PRZYZIEMIA - REMONT	
<b>RYCZYSLA:</b> 2		<b>STRONA:</b> 12			